

Huśtawka sześciokątna

przeznaczona dla dzieci od 4 roku życia

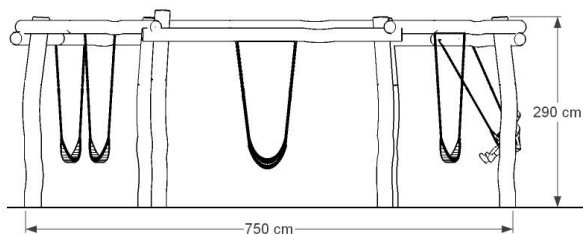
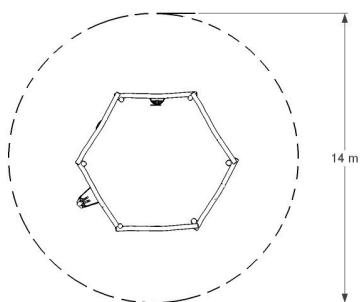

Dane techniczne :

wymiary :	7 50 cm x 290 cm
strefa bezpieczeństwa :	średnica 1400 cm
wysokość całkowita :	290 cm
wysokość swobodnego upadku :	120 cm
produkt zgodny z PN-EN- 1176- 2009	,
dostępność części zapasowych :	TAK
wymagana nawierzchnia amortyzująca 150 m2	TAK
nr katalogowy :	-

Konstrukcja : . drewno robinii akacjowej ,wysuszone, pozbawione bieli ,zabezpieczone olejem do drewna..
łańcuchy o krótkich ogniwach , zawiesia
łożyskowane ,siedziska gumowe.

Montaż : fundamenty punktowe do głębokości 100 cm.



Powered by
www.akant.waw.pl

WPS Office