

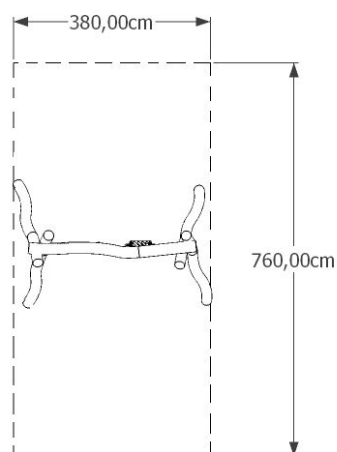

## Huśtawka 2 osobowa

przeznaczona dla dzieci w wieku 3- 14 lat

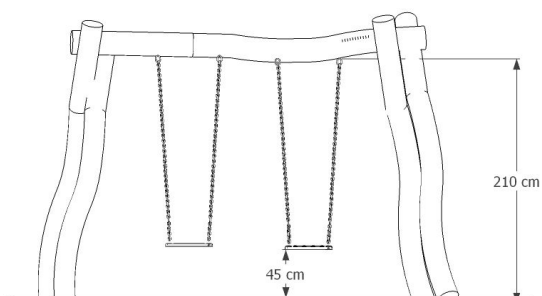

### Dane techniczne :

wymiary :	360 x 160 cm
strefa bezpieczeństwa :	760 x 380 cm
wysokość całkowita :	230 cm
wysokość swobodnego upadku :	120 cm
produkt zgodny z PN-EN- 1176-1 2009	
zestaw trudnodostępny	
dostępność części zapasowych :	TAK
wymagana nawierzchnia amortyzująca 30 m2	TAK
nr katalogowy :	004

Konstrukcja : . drewno robinii akacjowej , wysuszone, pozbawione bieli , zabezpieczone olejem do drewna.  
łańcuch 6 mm o krótkich ogniach, cynkowany ogniowo

Montaż : Przy pomocy kotew metalowych , fundamenty punktowe do głębokości 80 cm.