

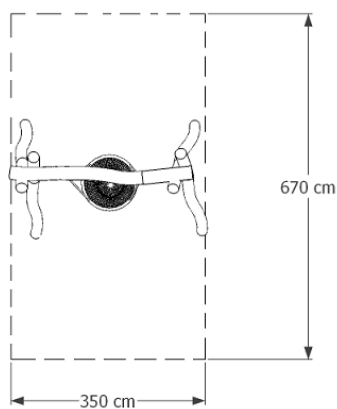

## Huśtawka bocianie gniazdo

przeznaczona dla dzieci w wieku 3- 14 lat

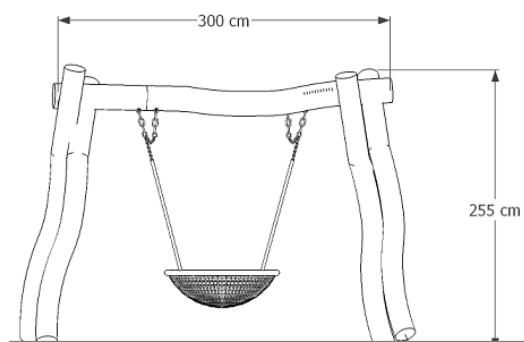

### Dane techniczne :

wymiary :	350 x 160 cm
strefa bezpieczeństwa :	670 x 350 cm
wysokość całkowita :	255 cm
wysokość swobodnego upadku :	100 cm
produkt zgodny z PN-EN- 1176-1 2009	
zestaw trudnodostępny	
dostępność części zapasowych :	TAK
wymagana nawierzchnia amortyzująca 26 m2	TAK
nr katalogowy :	044

Konstrukcja : . drewno robinii akacyjnej ,wysuszone, pozbawione bieli ,zabezpieczone olejem do drewna. łańcuch 6 mm o krótkich ogniwach, cynkowany ogniwo. Koszyk bocianie gniazdo.

Montaż : Fundamenty punktowe do głębokości 80 cm.